

1/12 SCALE DUCATI DESMOSEDICI PHOTO-ETCHED STAND SET

ディテールアップパーツシリーズ
(オートバイモデル用)

1/12 ドゥカティ デスモセディチ
エッチングスタンドセット

用意するもの / Tools recommended

ニッパー
Side cutters

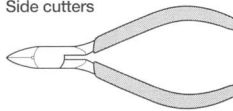

ナイフ
Modeling knife



ピンセット
Tweezers



瞬間接着剤
Instant cement



エッチングヤスリ
Diamond file



エッチングベンダー
Bending pliers

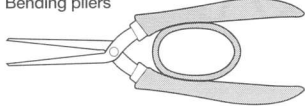

エッチングバサミ
Modeling scissors

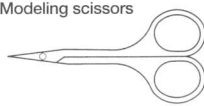

△注意 ●作る前に説明図をよく読み、内容を理解してから組み立ててください。また、保護者の方もかならずお読みください。
●小さなお子様のいる場所での工作はしないでください。部品やビニール袋の飲み込みなど、危険な状況が考えられます。

△CAUTION ●Read carefully and fully understand the instructions before commencing assembly. A supervising adult should also read the instructions if a child assembles the model. ●Keep out of reach of small children. Children must not be allowed to put any parts or packaging material in their mouths.

△VORSICHT ●Bevor Sie mit dem Zusammenbau beginnen, sollten Sie alle Anweisungen gelesen und verstanden haben. Falls ein Kind das Modell zusammenbaut, sollte ein beaufsichtigender Erwachsener die Bauanleitung ebenfalls gelesen haben. ●Bausatz von kleinen Kindern fernhalten. Verhüten Sie, daß Kinder irgendwelche Bauteile in den Mund nehmen oder Plastiktüten über den Kopf ziehen.

△PRECAUTIONS ●Bien lire et assimiler les instructions avant de commencer l'assemblage. La construction du modèle par un enfant doit s'effectuer sous la surveillance d'un adulte. ●Garder hors de portée des enfants en bas âge. Ne pas laisser les enfants mettre en bouche ou sucer les pièces, ou passer un sachet vinyl sur la tête.

1

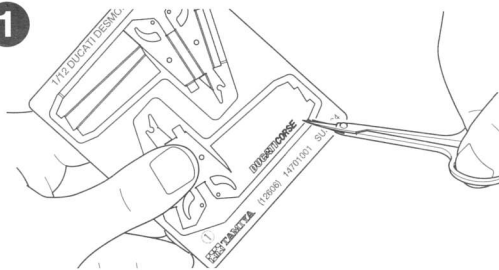

- エッチングパーツは別売のエッチングばさみを使って切り出します。
- Cut out PE parts using Tamiya Modeling Scissors (sold separately).
- Die PE-Teile mit einer Tamiya-Modellbauschere (getrennt erhältlich) ausschneiden.
- Prélever les pièces PE avec les Ciseaux de Maquettisme Tamiya (disponibles séparément).

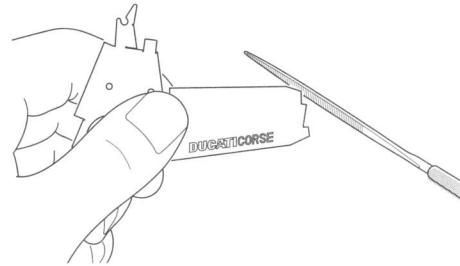

- 切り残した部分は別売のエッチングヤスリで削ってください。
- File PE parts using Tamiya Diamond File (sold separately).
- Die PE-Teile mit einer Tamiya-Diamantfeile (getrennt erhältlich) entgraten.
- Poncer les pièces PE avec la Lime Diamant Tamiya (disponible séparément).

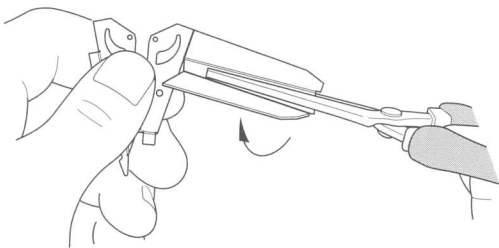

- エッチングベンダーなどを使って上図のように折り曲げていきます。
- Bend PE parts as shown using Tamiya Bending Pliers.
- PE-Teile mit einer Tamiya-Biegezange wie abgebildet biegen.
- Plier les pièces PE avec les Pinces à Plier Tamiya (disponibles séparément).

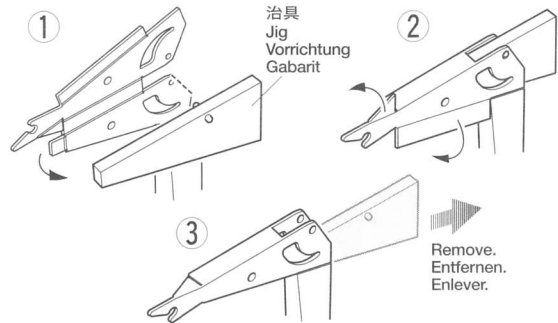

- アームの部分は治具を使います。エッチングパーツを折り込んだあと、治具は外してください。
- Use jig when bending arm part.
- Zum Biegen des Armteils Vorrichtung verwenden.
- Utiliser le gabarit pour plier les bras de support.

2

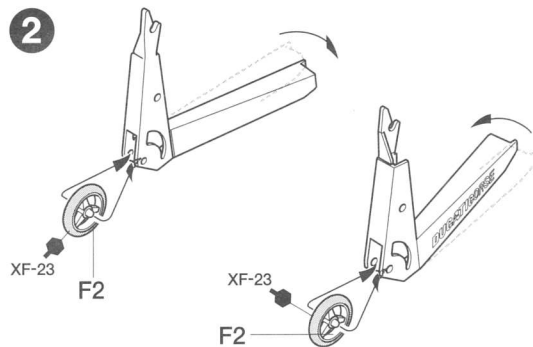

- ★接着面のメッキをはがします。
- ★Remove plating from areas to be cemented.
- ★An den Klebestellen muß die Chromschicht abgeschabt werden.
- ★Enlever le revêtement chromé des parties à encoller.



2005 マーキング / 2005 Marking

《No.65号車 ロリス カピロッシ》
No.65 Loris Capirossi

★指示のないマークはキットのマーキング図を参考にしてください。
★Refer to the marking guide in vehicle kit to apply decals not mentioned below.
★Um unten nicht aufgeführte Abziehbilder anzubringen, die Markierungsanleitung im Fahrzeug-Bausatz beachten.
★Se reporter à la notice du kit de la moto pour l'application des décalco-mans non-mentionnées ci-dessous.

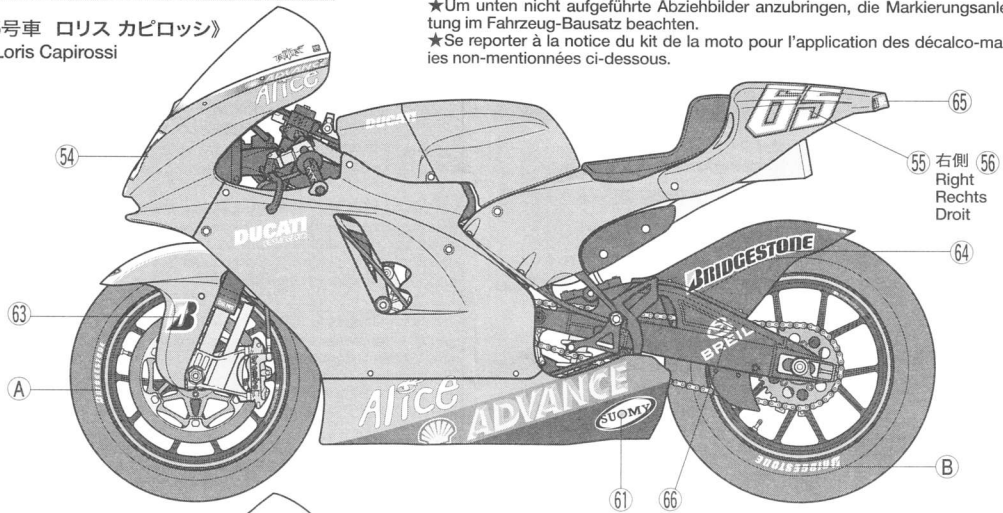

《No.7号車 カルロス チェカ》
No.7 Carlos Checa

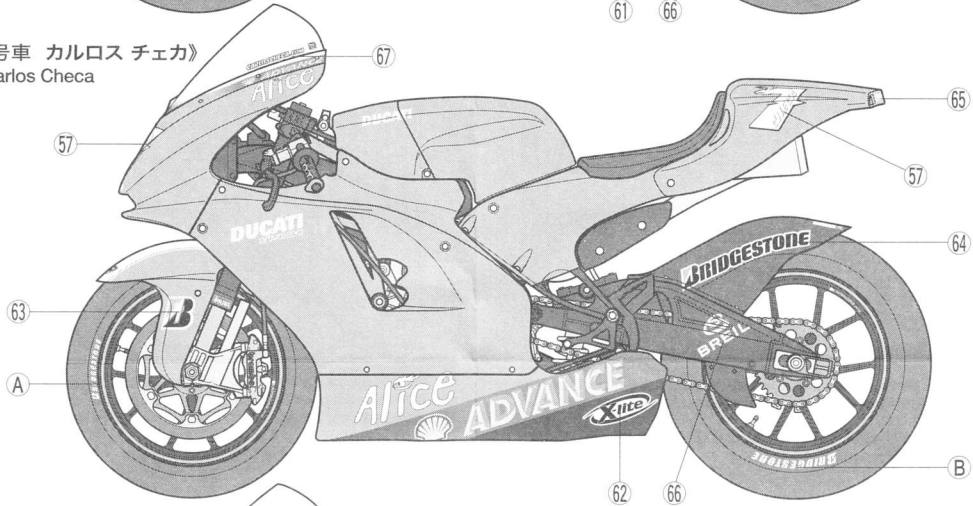

《No.27号車 伊藤 真一》
No.27 Shinichi Ito

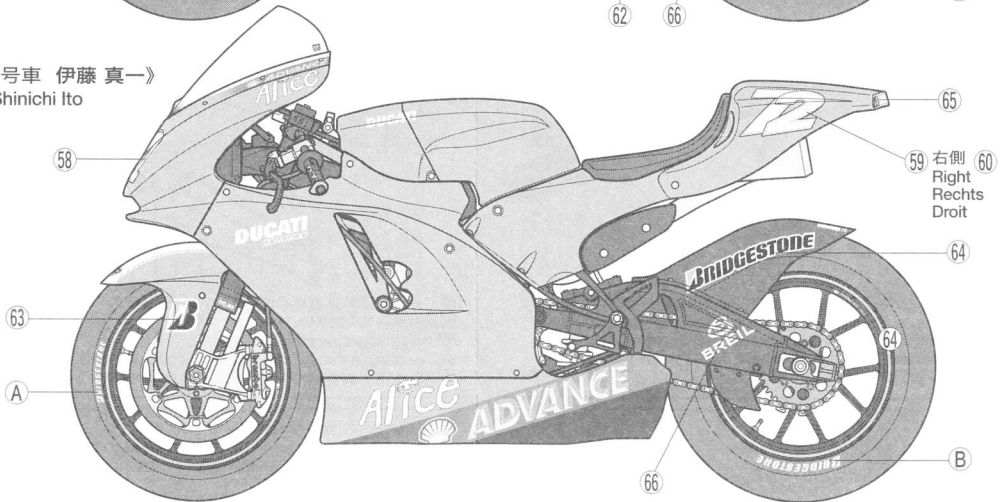

《瞬間接着剤について》

★塗装する前に使用します。その際、接着面の油分を取ります。塗装後に接着したい場合は接着面の塗料を十分に落としてから使用します。この時塗料が残っていると接着力が極端に低下するので注意しましょう。★接着剤をつけすぎると接着力が落ちるばかりではなく、白化しやすくなるので注意してください。★劣化した接着剤は使用しないでください。不要な部品で試してから使用してください。★使用する際は瞬間接着剤の取扱説明をよく読んでからご使用ください。

Instant cement

★Remove any paint or oil from cementing surface before affixing parts. ★Use only a small amount of cement. Too much cement will make joints turn white and lose adhesion. ★Do not use old cement. Test cement first with unnecessary parts such as sprues before use.

Sekundenkleber

★Entfernen Sie alle Farbe und Ölflecke von der Klebeoberfläche bevor sie Teile ankleben. ★Verwenden Sie nur geringe Mengen Klebstoff. Bei zuviel Klebstoff kann sich die Verbindung verschieben und die Haftkraft verloren gehen. ★Verwenden Sie keinen alten Klebstoff. Testen Sie den Kleber vor der Anwendung zuerst mit nicht benötigten Teilen etwa vom Spritzling.

Colle rapide

★Enlever les traces de peinture ou de graisse des surfaces de contact avant de coller les pièces. ★N'utiliser qu'une petite quantité de colle. Un excès peut blanchir les lignes de joint et limiter l'adhésion. ★Ne pas utiliser une colle périmée. Tester la colle sur des pièces inutilisées comme des morceaux de grappes avant utilisation effective.