

YAMAHA RZ250

1/12 MOTORCYCLE SERIES



YAMAHA
LICENSED PRODUCT

YAMAHA is a registered trademark
and is used with permission of
Yamaha Motor Co., Ltd.



In the 1970s, new emissions and noise restrictions around the world meant motorcycles with displacements of 250cc and above began switching from 2-stroke to 4-stroke engines as it was more difficult for the former type to comply with the new regulations. In spite of this, 2-stroke engines offered advantages in size and power output. Yamaha had developed 2-stroke engines since the company's founding and they rose to the challenge to create the RZ250, which debuted at the 1979 Tokyo Motor Show. While cooling fin vibrations, etc. would cause high levels of mechanical noise on an air-cooled engine, the RZ250's liquid-cooled twin cylinder engine meant this type of noise was largely reduced. The water jacket around the cylinders also provided more stable engine temperatures and reduced overheating to enable more consistent performance. Yamaha's unique 7-port torque induction system was incorporated to improve the cylinders' intake efficiency, which allowed the engine to produce an impressive 35hp. The engine was attached to the frame via two orthogonal mounts, which prevented engine vibrations from being transmitted to the frame. This allowed both a more comfortable ride and a more lightweight double cradle frame design. The RZ250's monocross

rear suspension was developed from Yamaha's motocross racing bikes and features a single coil spring. Aesthetically, the RZ250 was equipped with front and rear "italic-style" cast wheels which had a distinctive spiral-like spoke design and the uninterrupted line from the fuel tank to the seat was also notable. With its exciting road-legal racer styling and innovative mechanical features, the bike left a lasting impression and became one of the best-selling 250cc class bikes on the Japanese market after it was released in August 1980.

* * *

In den 70er Jahren bedeuteten die neuen Begrenzungen für Lärm und Abgas für Motorräder überall in der Welt, dass Motorräder über 250ccm von Zweitakt- auf Viertaktmotoren umgestellt wurden, da es für diese leichter war, die neuen Grenzwerte einzuhalten. Ungeachtet dessen boten Zweitaktmotoren Vorteile in Leistung und Gewicht. Yamaha hatte Zweitaktmotoren entwickelt seit der Firmengründung und so entwickelten sie die RZ250, die bei der Motorshow in Tokio 1979 vorgestellt wurde. Da die Vibrationen der Kühlrippen erhebliche mechanische Geräusche bei luftgekühlten Motoren entwickelten, wurden die

Motoren der RZ250 flüssigkeitsgekühlt, was diese Geräuschquelle stark reduzierte. Der Wassermantel um die Zylinder herum sorgte auch für bessere Wärmeableitung und dadurch verhinderte er Überhitzungsprobleme bei konstanter Höchstleistung. Mit dem einzigartigen Ansaugsystem von Yamaha mit seinen 7 Überströmkanälen wurde die Gemischzufuhr in die Zylinder optimiert, was zu einer eindrucksvollen Leistung von 35hp führte. Der Motor wurde am Rahmen mit zwei orthogonalen Haltern befestigt, was die Einleitung von Vibrationen in das Chassis verhinderte. Dies ermöglichte nicht nur ein komfortableres Fahrverhalten, es erlaubte auch die Verwendung eines leichteren Zweischleifenrahmens. Die Monocross Hinterradaufhängung der RZ250, welche für die Motocross Rennmaschinen der Firma Yamaha entwickelt worden war, hatte ein zentrales Federbein. Das Aussehen der RZ 250 war bestimmt durch die Gussfelgen in "Italienischem Design" mit speziellen, gebogenen Speichen und der durchgehenden Linie vom Tank zur Sitzbank. Mit seinem strassenzugelassenen Rennsportdesign und seiner innovativen Technik hinterließ das Motorrad einen bleibenden Eindruck und wurde nach seiner Einführung im August 1980 eines der meistverkauften Motorräder der 250er Klasse in Japan.

READ BEFORE ASSEMBLY.

**ERST LESEN
— DANN BAUEN.**

- ★ Study the instructions and photographs before commencing assembly.
- ★ You will need a sharp knife, a screwdriver, a file and a pair of pliers.
- ★ Do not break parts away from sprue, but cut off carefully with a pair of pliers.
- ★ Use cement sparingly. Use only enough to make a good bond.
- ★ Apply cement to both parts to be joined.

This mark denotes paint colour, and the colour names and numbers are for Tamiya Acrylic Paints. Page 6 has detailed painting instructions; however, some parts should be painted prior to model's completion, and these are called out during assembly.

- ★ Vor Beginn die Bauanleitung studieren und den Nummern nach die Elemente zusammenbauen.
- ★ Bauteile nicht vom Spritzling abbrechen, vorsichtig abschneiden oder abwickeln. Teil vor Kleben zusammenhalten, auf genauen Sitz achten. Nicht zuviel Klebstoff verwenden. Kleine Teile hält man mit Pinzette fest.
- ★ Abziehbilder vorsichtig von der Unterlage im Wasser abschieben, auf richtigen Sitz achten und gut trocknen lassen.

Zeichen für Bemalung.

Do not break parts from sprue, but remove them carefully with a cutting tool. Bauteile nicht vom Spritzling abbrechen, vorsichtig abschneiden oder abwickeln.

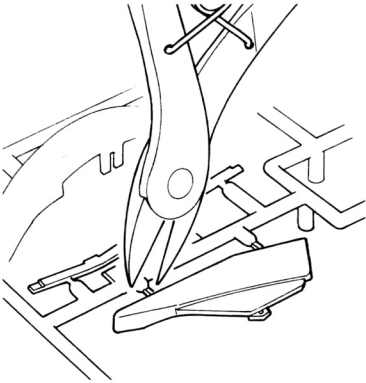

4 <Assembled Rear Wheel>
<Komplette Hinterrad>



1 Assembly of Cylinders
Zylinder Montage

<<Step 1>>

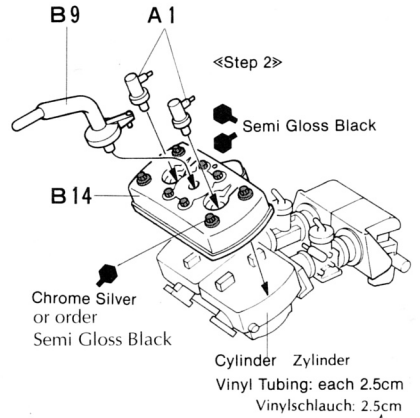
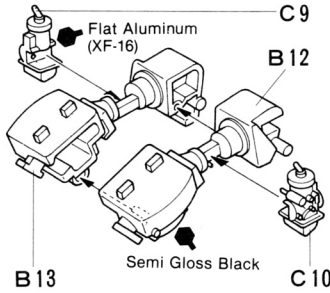

2 Assembly of Engine
Motorenbau

<<Step 1>>

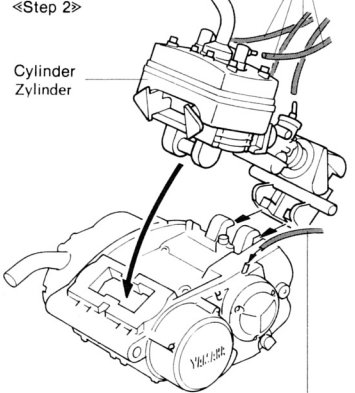
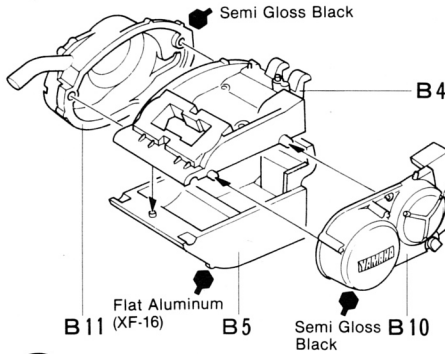

3 Placing Engine into Frame
Einbau Motor in Rahmen

A 25

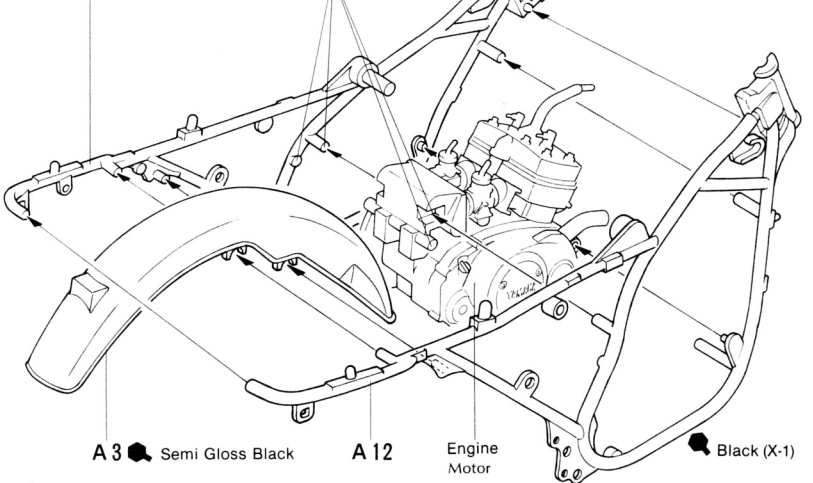

4 Assembly of Rear Wheel
Hinterrad Montage

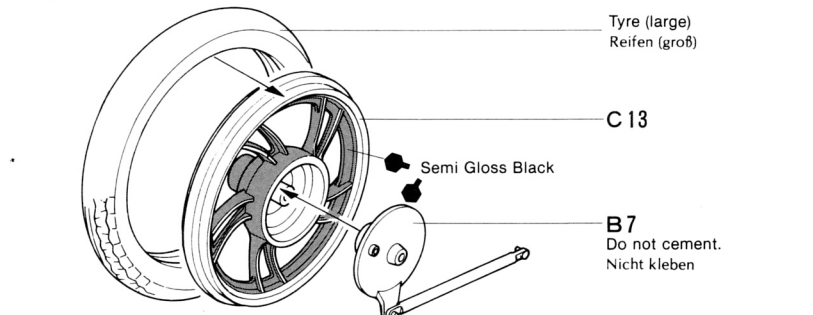

5 «Attached Rear Wheel»
«Eingebautes Hinterrad»

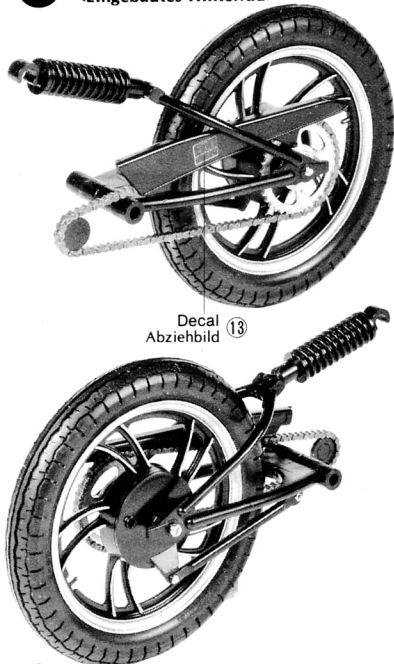

Decal
Abziehbild 13

6 «Attaching Monocross Suspension»
«Einbau der Monocross Aufhängung»

Attach Monocross Suspension as shown.
Monocross Aufhängung wie gezeigt einbauen

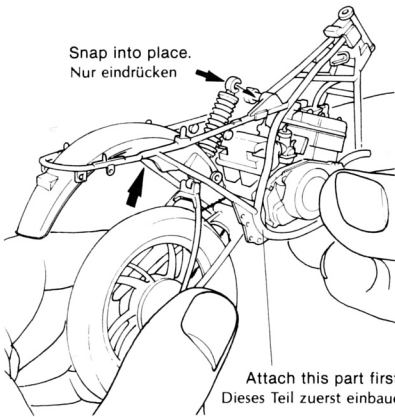

Snap into place.
Nur eindrücken

Attach this part first.
Dieses Teil zuerst einbauen

7 «Assembly of Radiator»
«Montage Kühler»

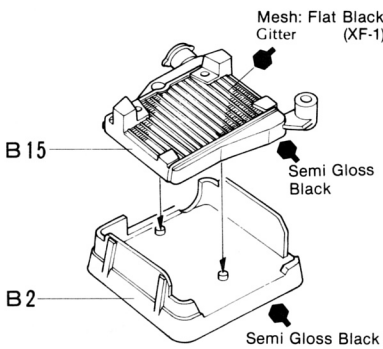

Mesh: Flat Black
Gitter (XF-1)

Semi Gloss Black

Semi Gloss Black

5 Assembly of Monocross Suspension
Montage Monocross Aufhängung

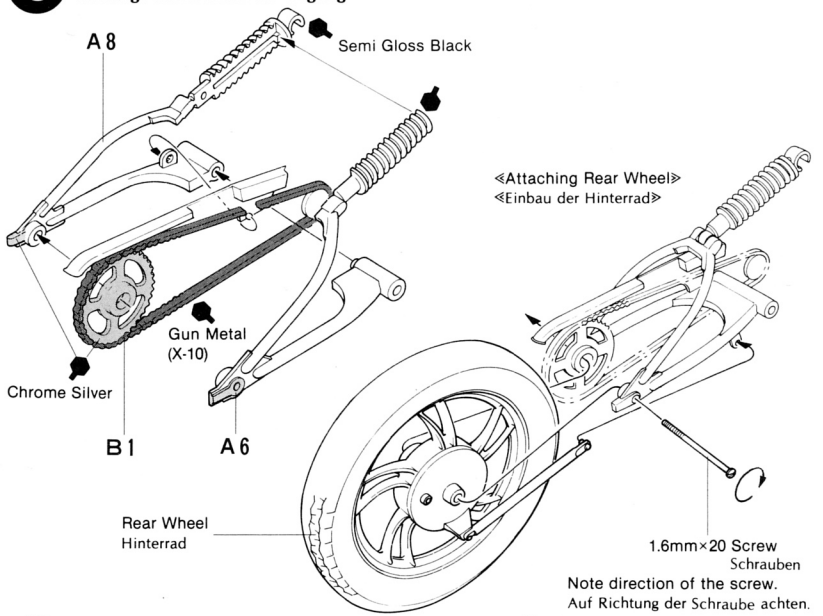

A 8

Semi Gloss Black

«Attaching Rear Wheel»
«Einbau der Hinterrad»

Chrome Silver

Gun Metal
(X-10)

B 1

A 6

Rear Wheel
Hinterrad

1.6mm×20 Screw
Schrauben

Note direction of the screw.
Auf Richtung der Schraube achten.

6 Attaching Monocross Suspension
Einbau Monocross Aufhängung

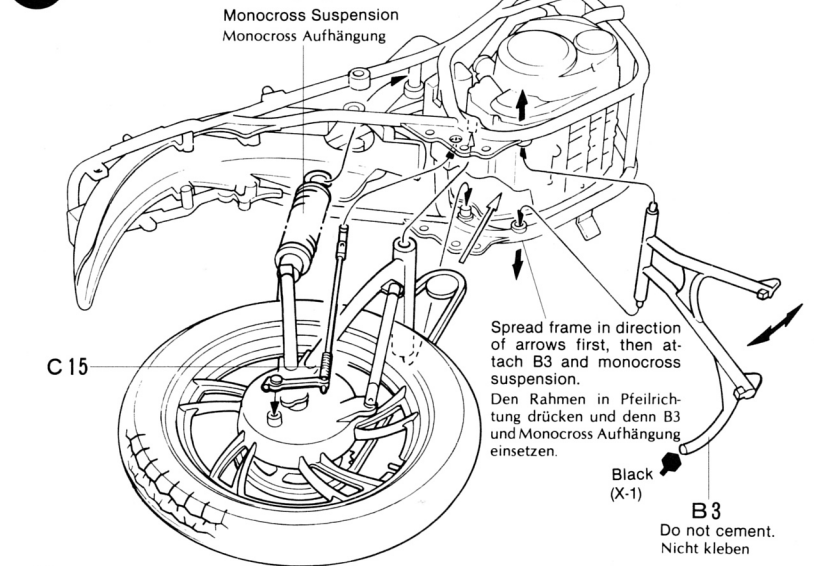

Monocross Suspension
Monocross Aufhängung

C 15

Spread frame in direction
of arrows first, then at-
tach B3 and monocross
suspension.

Den Rahmen in Pfeilrich-
tung drücken und denn B3
und Monocross Aufhängung
einsetzen.

Black
(X-1)

B 3

Do not cement.
Nicht kleben

7 Attaching Exhaust Pipes
Auspuff Einbau

Set up stand first, then attach
A13 and A14.
Erst Ständer einsetzen, dann
Auspuff A13+A14 einkleben.

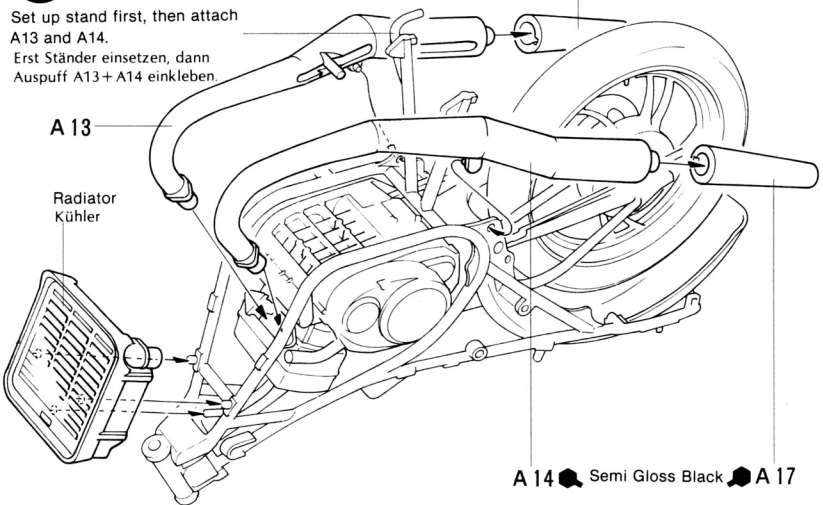

A 17 Semi Gloss Black

A 13

Radiator
Kühler

A 14 Semi Gloss Black A 17

8 <<Front Parts>> <<Front Teile>>

- <<Meter>>
<<Tachometer>>
Decal (10)
Abziehbild
- Overall: Semi Gloss Black
Decal
Abziehbild (11)

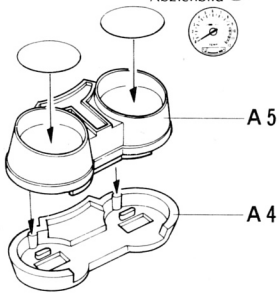

<<Headlight>> <<Frontlicht>>

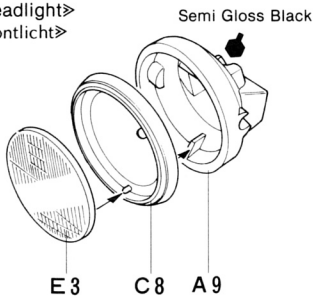

Before cementing plated parts, remove plating with a knife etc. from the surface to which cement is applied.
Chromschicht an Klebestellen entfernen.

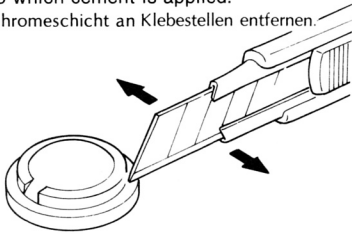

10 <<Attached Front Fork>> <<Eingebautes Vorderrad-Gabel>>



8 Assembly of Front Parts Front Teile

- <<Front Fender>>
<<vorderes Schutzblech>>
- Body Colour
(White or Black)
(X-2 or X-1)

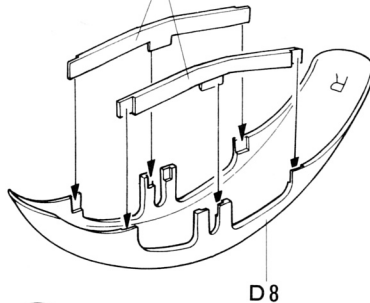

<<Front Wheel>> <<Vorderrad>>

Note direction of C14, and cement C7 and C8.
C14: Auf die Richtung achten

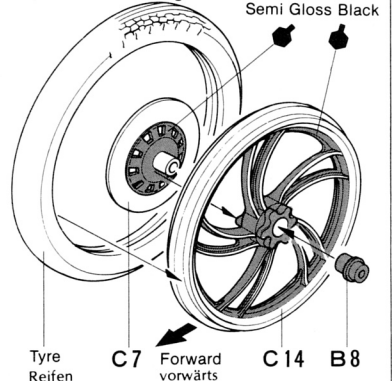

9 Assembly of Front Fork Bau der Vorderrad-Gabel

Front Fender: Note direction.
Schutzblech: Auf die Richtung achten.

1.6mm×20 Screw
/Schraube
Note direction of screw.
Auf Richtung der Schraube achten.

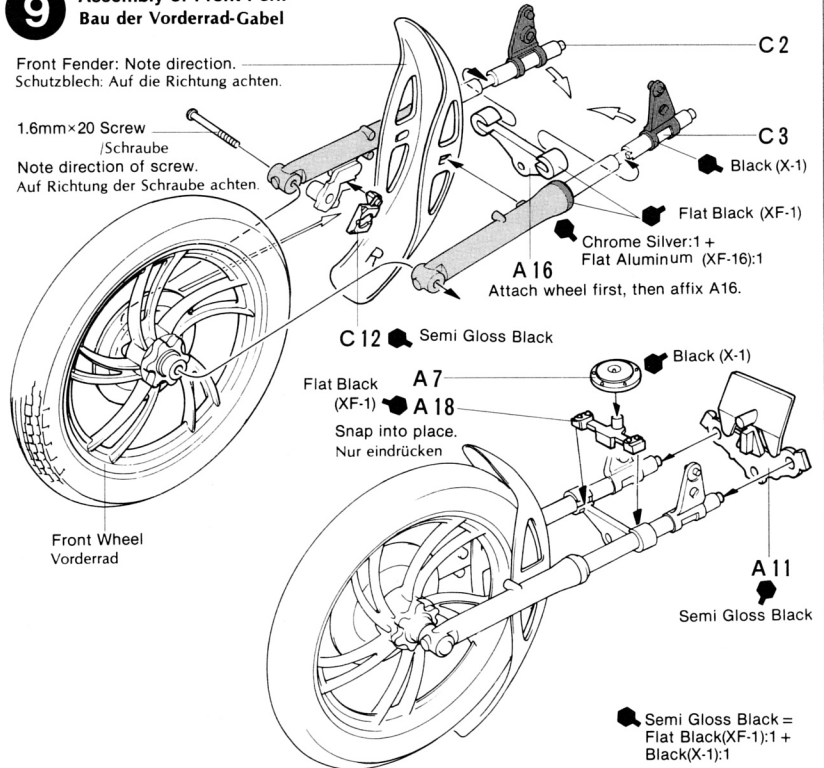

10 Attaching Front Fork Einbau der Vorderrad-Gabel

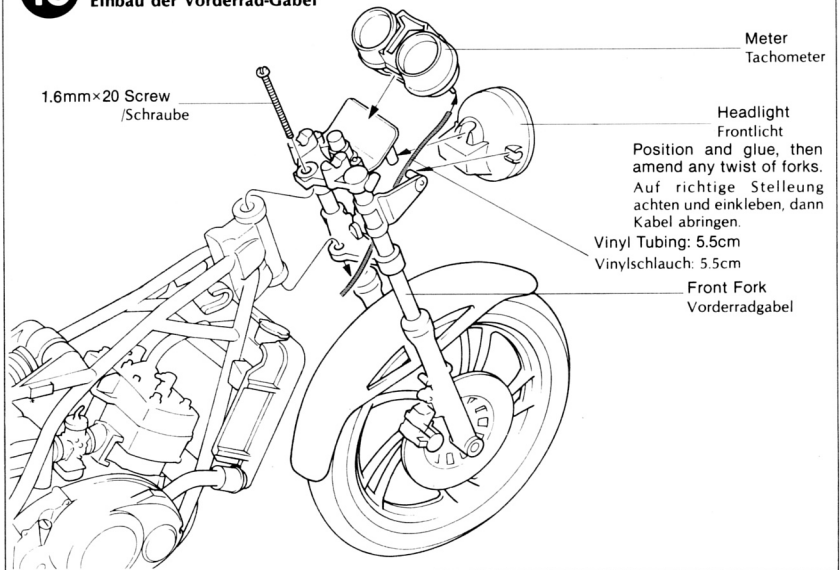

Semi Gloss Black =
Flat Black(XF-1):1 +
Black(X-1):1

Position and glue, then
amend any twist of forks.
Auf richtige Stellung
achten und einkleben, dann
Kabel abringen.

Vinyl Tubing: 5.5cm
Vinylschlauch: 5.5cm

5.5
cm

11 <<Applying Decals to Parts>> <<Abziehbilder>>

RZ250 is offered in 2 body colours. Black and white. Instructions given below are based on the white body. If you prefer black body, apply gold striped decals, instead.

Die RZ250 gibt es in schwarz und weisser Ausführung. Die Anleitung ist für die weisse Ausführung. Wenn Sie schwarz vorziehen, die goldfarbigen Abziehbilder anbringen.

<<Fuel Tank>>

<<Tank>>

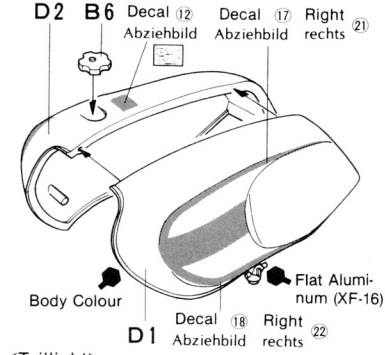

<<Taillight>> <<Rückleuchte>>

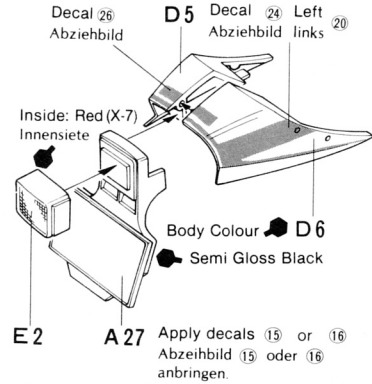

13 <<Assembly of Blinkers>> <<Blinklampe Montage>>

★ Make 4 sets.
4 Satz machen.

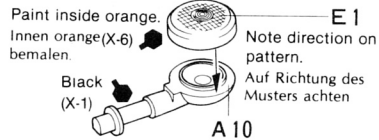
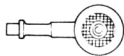

Tamiya Acrylic Paints

Need precise colour matching? Try the new Tamiya acrylic paints. Engineered by modelers for modeler's use. The final cover for the finest models. Insist on Tamiya for perfect results.



TAMIYA CATALOG

The latest in cars, bikes, airplanes, ships and tanks. Motorized and museum quality models are all shown in full color in Tamiya's latest catalog.



11 Installing Fuel Tank Einbau der Tank

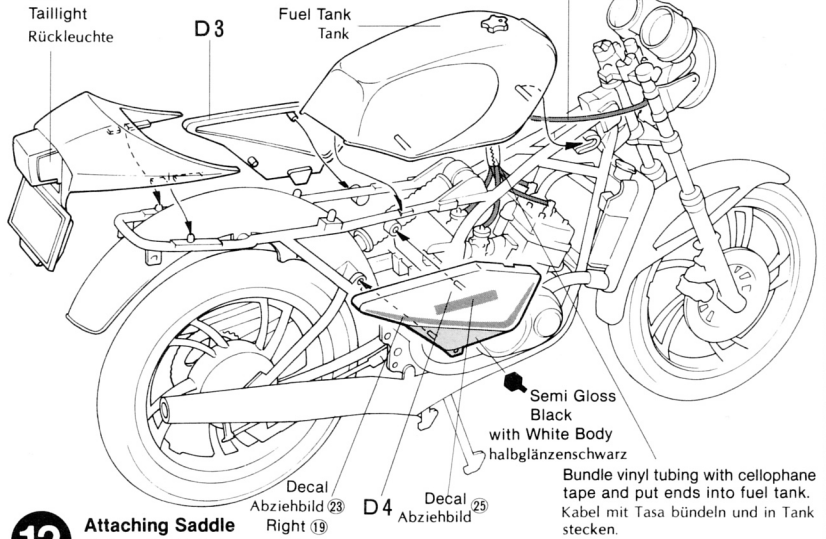

12 Attaching Saddle Einbau der Sattel

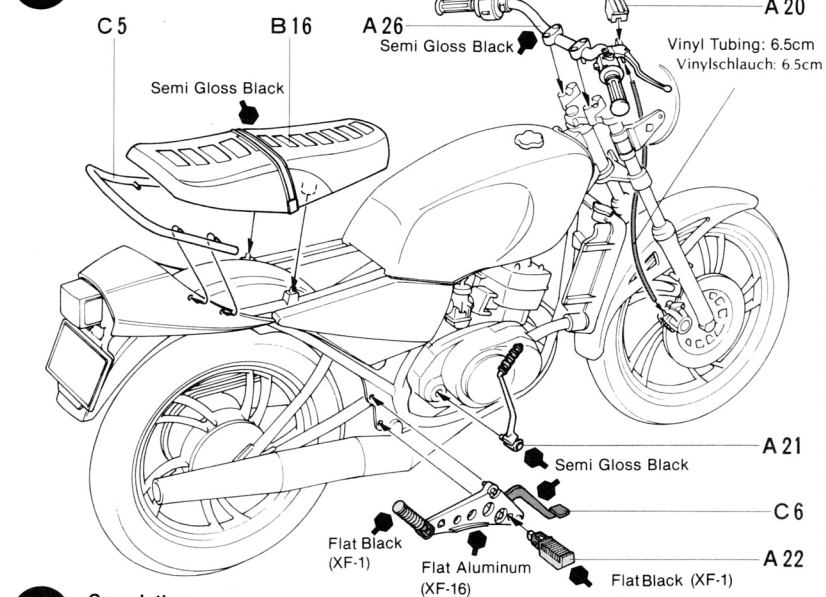

13 Completion Endmontage

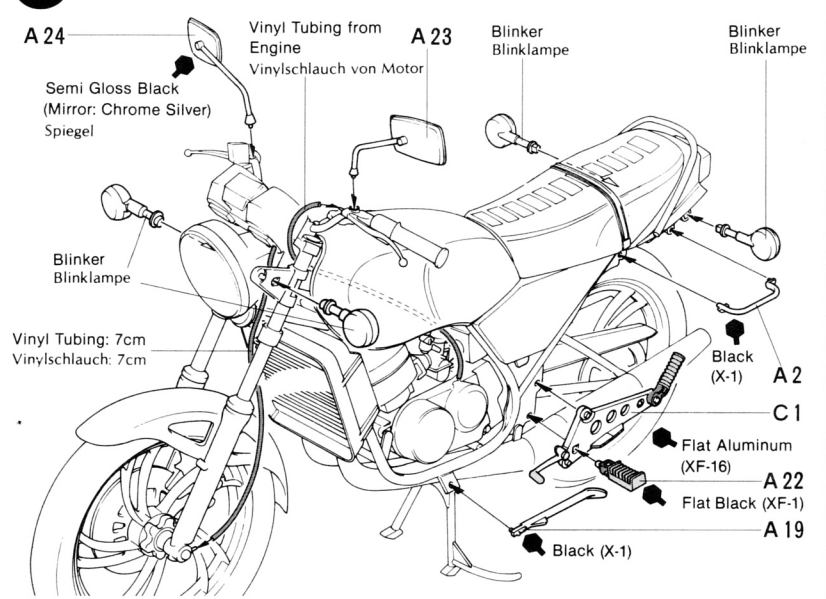

PAINTING



APPLYING DECALS

«Painting of the Yamaha RZ250»

The RZ250, which made its sensational debut in 1980 was offered with two body colours. New Pearl White and New Yamaha Black. Red belt stripes were added to the tank sides and rear coving. Blue pin stripes accentuate the white body, while gold stripes are added to the black body version. Detail painting is done throughout the construction and is called out at the proper time. Apply the decals as shown at right.

«Bemalung der Yamaha RZ250»

Die RZ250, 1980 vorgestellt wurde in zwei Farben angeboten: Perlweiss und das neue Yamaha schwarz-Rote Streifen zogen sich über den Tank und die hintere Verkleidung. Blaue Streifen auf dem perlweissen Motorrad und gold auf schwarz. Detailbemalung siehe Anleitung, Abziehbilder siehe Zeichnung rechts.

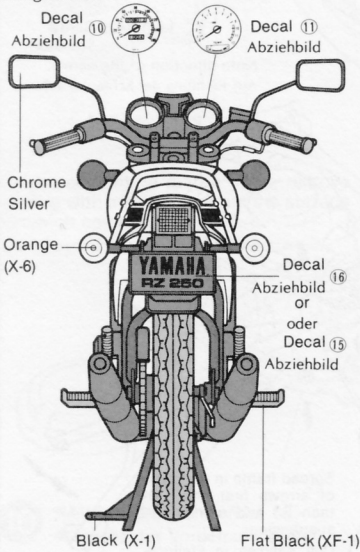

Body Colour: White

★ When body colour is black, apply gold stripes instead of blue ones.
Wenn Farbe der Karosserie schwarz ist, goldene Streifen anstelle blauen verwenden.

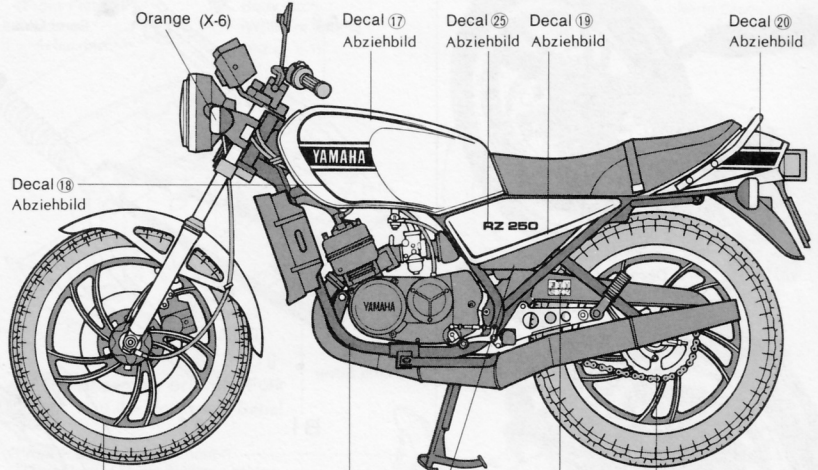

Semi Gloss Black, Black (X-1), Semi Gloss Black, Decal 13 (Abziehbild), Chrome Silver, Decal 26 (Abziehbild), Semi Gloss Black, Decal 23 (Abziehbild), Decal 21 (Abziehbild), Decal 12 (Abziehbild), Semi Gloss Black, YAMAHA

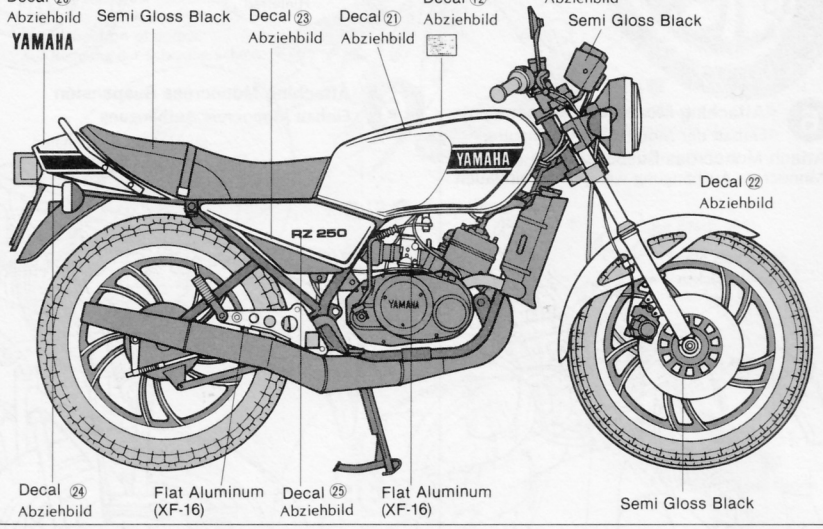

PARTS

D PARTS

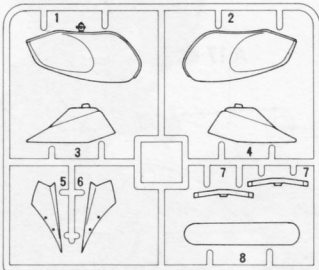

C PARTS No.4, No.7 (1pc), No.11 : Not used

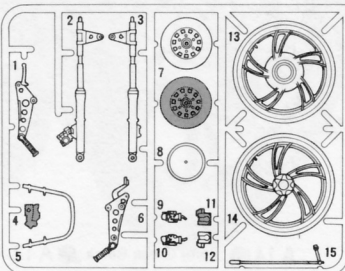

A PARTS No.7 (1pc), No.15 : Not used

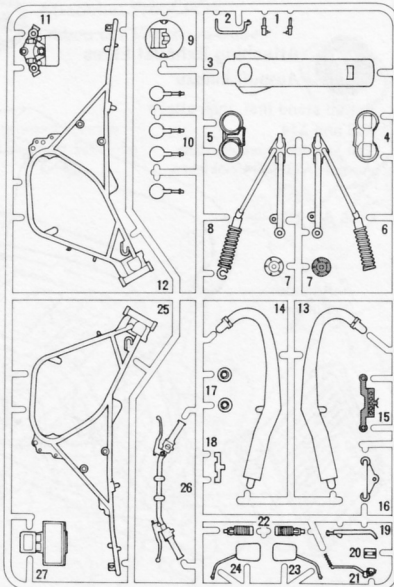

B PARTS

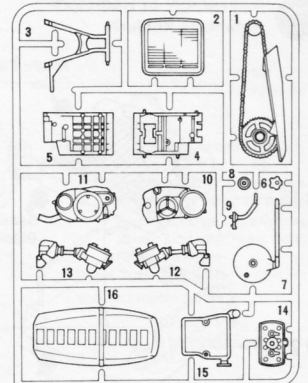

E PARTS

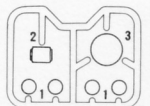

«Screw Bag»

Front Tyre
1.6mm×20 Screw

Rear Tyre
Vinyl Tubing