

YAMAHA YZR500 (OW70)

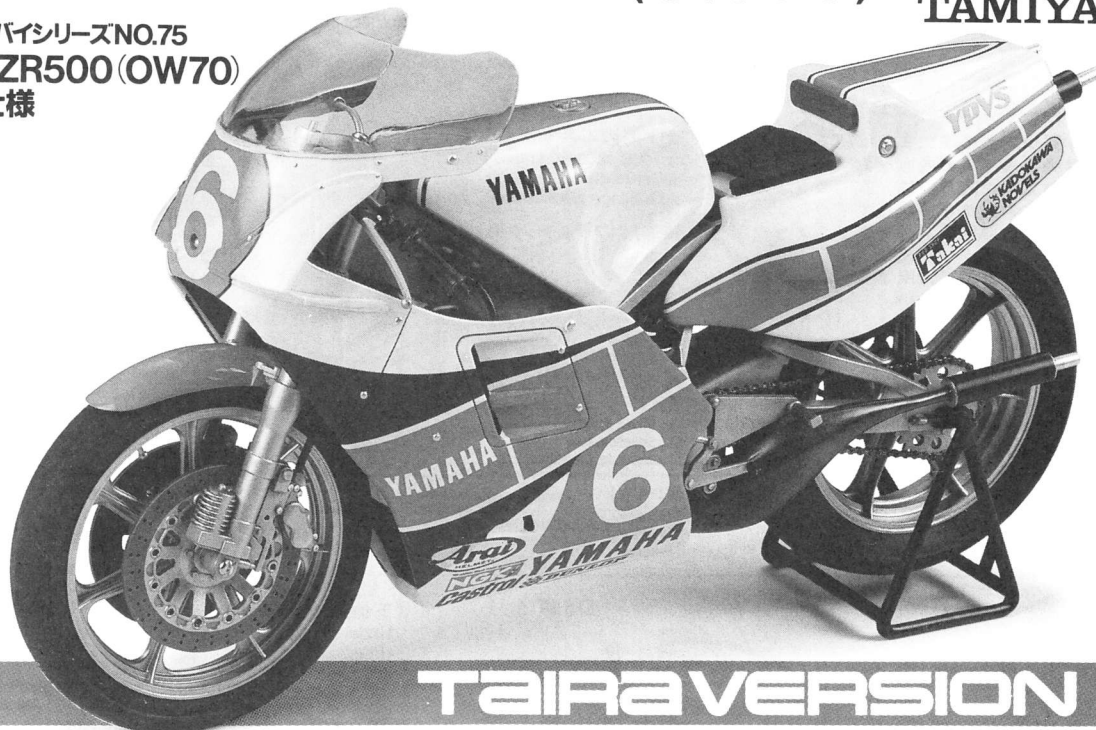

1/12 オートバイシリーズ NO.75
ヤマハ YZR500 (OW70)
平忠彦仕様



Taira Version

To challenge the 1983 season, Yamaha brought out the YZR 500(OW70). Starting with a two-cycle, water-cooled, four-cylinder engine, the YZR500 was equipped with an abundance of innovative mechanics. Its four cylinders were divided into an upper and a lower group consisting of two cylinders each. Crankshafts were attached to each group, giving a unique V-shaped layout. With the upper group positioned at a 40° angle and the lower group set almost horizontally, it boasts a low center of gravity. The compactness of the engine was further enhanced by the neat placement of the carburetor between the two groups of cylinders. The engine was equipped with Yamaha's exclusive power valve system (YPVS) and puts

Yamaha brachte die YZR 500(OW70) heraus, um damit die 1983er Saison zu bestreiten. Mit einem wassergekühlten Zweitakt-Vierzylindermotor an den Start gehend, war die YZR500 mit einer ganzen Menge innovativer Mechanik ausgerüstet. Ihre vier Zylinder waren in eine jeweils aus zwei Zylindern bestehende obere und untere Gruppe aufgeteilt. Jede Gruppe hatte eine eigene Nockenwelle angebaut, wodurch sich ein einmaliges, V-förmiges Aussehen ergab. Durch die Anordnung der oberen Gruppe in einem 40°-Winkel und der unteren in fast waagrechtener Lage konnte sie mit einem niedrigen Schwerpunkt aufwarten. Die Kompaktheit des Motors wurde dadurch noch verbessert, daß der Vergaser geschickt zwischen den beiden Zylindergruppen angeordnet war. Die Maschine war mit dem speziellen Yamaha Power Ventilsystem (YPVS) ausgestattet, und brachte

Pour la saison 1983, Yamaha mit au point la YZR 500 (OW70). Elle était équipée d'un moteur quatre cylindres deux temps refroidi par liquide et comportait de nombreuses innovations mécaniques. Les quatre cylindres étaient répartis en deux groupes de deux cylindres, supérieur et inférieur. Chaque groupe avait son propre vilebrequin et l'ensemble du moteur avait une forme en V unique en son genre. Le groupe supérieur était positionné à un angle 40 degrés tandis que le groupe inférieur était quasiment à l'horizontale afin d'abaisser le centre de gravité. La compacité du moteur était encore accrue par le positionnement des carburateurs entre les deux groupes de cylindres. Ce moteur était doté du système de soupapes exclusif Yamaha Power Valve System (YPVS) et 1983年シーズンを戦うためにヤマハが開発したワークスマシンが Y Z R 500 (OW70) です。様々な革新的な内容を持つマシンとして注目された Y Z R 500 (OW70) のエンジンは 2 サイクル水冷 4 気筒。シリンダーを 2 気筒ずつ上方と下方に分け、それぞれにクランクシャフトを持つ独特の V 型レイアウトとなっています。バンク角は 40 度で、下方 2 気筒はほとんど水平にねかされたところに位置し、低重心化を実現。キャブレターはバンク間に収められ、並列 2 気筒と同様の幅の狭いエンジンに仕上がっています。しかも、ロータリーディスタンスバルブと排気口を可変式としたヤマハ独自のパワーバルブシステム、Y P V S を装備して実に 140 馬力以上というクラス最強のパワーを誇ります。さらに、フレームはそれまでのダブルクレードルタイプと違い、後のワークスマシンに

0299 ©1999 TAMIYA

over 140hp. Parting from the widely used double-cradle style, Yamaha broke new ground in aluminum frame design and paved the way for the later Deltabox frame. The asymmetrical shape of the frame connects the pivot points of the steering head and the rear swing arm to make for a sturdy yet lightweight understructure. Tadahiko Taira and Keiji Kinoshita, both riding YZR motorcycles, challenged the All Japan Road Race and gave Japan a glimpse of their speed. Taira proceeded to take the 1983 Series Title and successfully defend it over the next two years. The pride and joy of Japanese motorcycle racing, Taira later went on the challenge the best in the World Grand Prix Championships.

es auf mehr als 140PS. Yamaha trennte sich von dem weit verbreiteten Doppelrahmen, betrat mit einer Aluminium-Rahmenkonstruktion Neuland und machte so den Weg für die späteren Dreiecks-Kastenrahmen frei. Beim Welt-Grand-Prix der Straßenrennen 1983 lieferte sich Kenny Roberts auf der YZR mit dem Honda-NS500-Fahrer Freddie Spencer in Kopf-an-Kopf Rennen einen heißen Kampf. Tadahiko Taira und Keiji Kinoshita, beide fahrend auf der YZR, forderten sich bei den Straßenrennen der All-Japan-Meisterschaften heraus und verschafften den Japanern einen Einblick in ihre Geschwindigkeit. Taira gelang es, den Titel 1983 zu erringen, und er verteidigte ihn über die nächsten beiden Jahre. Der Stolz und Liebling im Japanischen Motorradrennen, Taira, ging später dazu über, die Besten bei den Welt-Grand-Prix Meisterschaften herauszufordern.

développait plus de 140 chevaux. Délaissant le cadre à double berceau alors largement utilisé, Yamaha innova en concevant un cadre révolutionnaire en aluminium qui fut le précurseur du cadre Deltabox actuel. De forme assymétrique, ce cadre recevait la fourche avant et le bras oscillant arrière et constituait une structure légère et robuste. En 1983, pendant que Kenny Roberts sur sa YZR et Freddie Spencer sur sa Honda NS500 s'affrontaient farouchement dans le Championnat du Monde, Tadahiko Taira et Keiji Kinoshita tous deux sur YZR s'opposaient dans le Championnat du Japon et y firent preuve de leur talent. Grande figure de la compétition moto japonaise, Taira alla ensuite affronter les meilleurs dans le Championnat du Monde.

採用されるデルタボックスフレームの原型となるアルミ製のフレームワークを採用。特にステアリングヘッドとリヤスイングアームのピボット部分を結ぶメインフレームは左右で異なる独特な形を作りだし、高い剛性と軽量化を実現しています。

この年、ロードレース世界グランプリでは、Y Z R を駆る K. ロバーツと、ホンダ NS 500 を駆る F. スペンサーの一騎打ちとなり、ロバーツはタイトルこそ逃したもののシーズンを大いに沸かせたのです。一方、ロードレース全日本選手権においては、平忠彦と本下恵司の 2 台の Y Z R のチャンピオン争いとなり、最終戦の日本グランプリで平が初のシリーズチャンピオンを獲得。その後、84、85 年と 3 年連続して全日本チャンピオンとなり、日本を代表するトップライダーとして世界 G P へも挑戦したのです。

1/12 ヤマハ YZR500 (OW70) (和英独仏)

作る前にならず
お読み下さい。

READ BEFORE ASSEMBLY.
ERST LESEN — DANN BAUEN.
A LIRE AVANT ASSEMBLAGE.

★お買い求めの際、または組み立ての前には必ずキットの内容をお確かめ下さい。
★組み立てに入る前に、説明図をよく見て、全体の流れをつかんで下さい。
★接着剤、塗料は、必ずプラスチック用をお使い下さい。(別売)
★接着剤や塗料を使用する際は、十分換気に気をつけて下さい。

●Read carefully and fully understand the instructions before commencing assembly. A supervising adult should also read the instructions if a child assembles the model.
●Remove plating from areas to be cemented.

●Bevor Sie mit dem Zusammenbau beginnen, sollten Sie alle Anweisungen gelesen und verstanden haben. Falls ein Kind das Modell zusammenbaut, sollte ein beaufsichtigender Erwachsener die Bauanleitung ebenfalls

gelesen haben.
●An den Klebestellen muß die Chromschicht abgeschabt werden.

●Bien lire et assimiler les instructions avant de commencer l'assemblage. La construction du modèle par un enfant doit s'effectuer sous la surveillance d'un adulte.
●Enlever le revêtement chromé des parties à encoller.

★下図の工具を用意して下さい。

★Tools recommended
★Benötigtes Werkzeug
★Outils nécessaires

接着剤 (プラスチック用)

Cement
Kleber
Colle

ニッパー
Side cutters
Seitenschneider
Pince coupante

ナイフ
Modeling knife
Modelliermesser
Couteau de modéliste

ピンセット

Scissors
Schere
Ciseaux

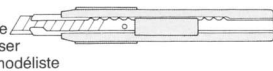
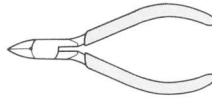

●塗装指示のマークです。タミヤカラーのカラーナンバーで指示しました。

This mark denotes numbers for Tamiya Paint colors.

TS-8	●イタリアンレッド / Italian red / Italienisches Rot / Rouge Italien
TS-21	●ゴールド / Gold / Gold / Doré (X-12)
TS-26	●ピュアホワイト / Pure white / Glanz Weiß / Blanc pur
X-2	●ホワイト / White / Weiß / Blanc
X-6	●オレンジ / Orange / Orange / Orange
X-7	●レッド / Red / Rot / Rouge
X-8	●レモンイエロー / Lemon yellow / Zitronengelb / Jaune Citron
X-10	●ガンメタル / Gun metal / Metall-Grau / Gris acier
X-11	●クロームシルバー / Chrome silver / Chrom-Silber / Aluminium chromé
X-12	●ゴールドリーフ / Gold leaf / Gold glänzend / Doré
X-18	●セミグロスブラック / Semi gloss black / Seidenglanz Schwarz / Noir satiné
XF-1	●フラットブラック / Flat black / Matt Schwarz / Noir mat
XF-10	●フラットブラウン / Flat brown / Matt Braun / Brun mat
XF-16	●フラットアルミ / Flat aluminum / Matt Aluminium / Aluminium mat
XF-52	●フラットアース / Flat earth / Erdfarbe / Terre mate
XF-56	●メタリックグレイ / Metallic grey / Graumetallic / Gris métallisé
XF-64	●レッドブラウン / Red brown / Rotbraun / Rouge brun
XF-66	●ライトグレイ / Light grey / Hellgrau / Gris clair

1 《シリンダーのくみため》

Cylinder
Zylinder
Cylindres

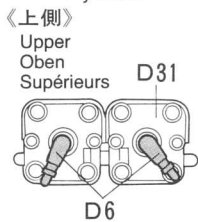

ビニールパイプ(細)
Thin vinyl tubing
Dünner Vinylschlauch
Gaine vinyl fine

A, B, C 25mm
D 28mm

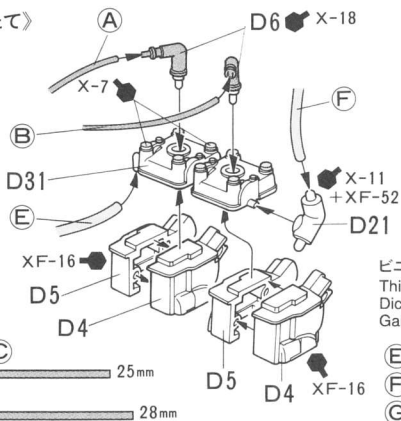

《下側》
Under
Unten
Inférieurs

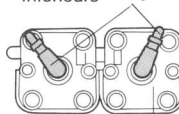

ビニールパイプ(太)
Thick vinyl tubing
Dicker Vinylschlauch
Gaine vinyl épaisse

E 20mm
F 19mm
G 18mm

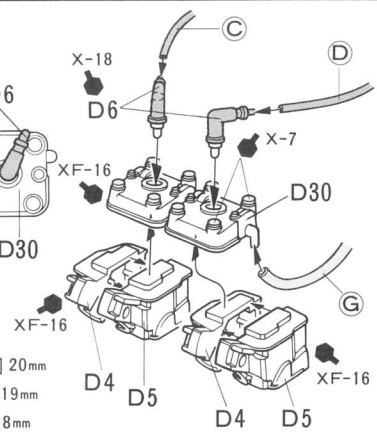

2 《エンジンのくみため》

Engine assembly
Motor-Zusammenbau
Assemblage du moteur

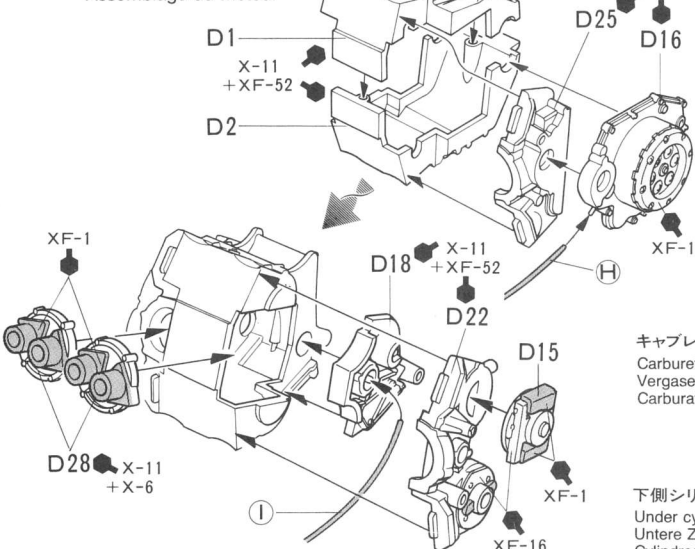

ビニールパイプ(細)
Thin vinyl tubing
Dünner Vinylschlauch
Gaine vinyl fine

H 85mm
I 90mm

《キャブレター》
Carburetor
Vergaser
Carburateurs

★2個作ります。
★Make 2.
★2 Satz anfertigen.
★Faire 2 jeux.

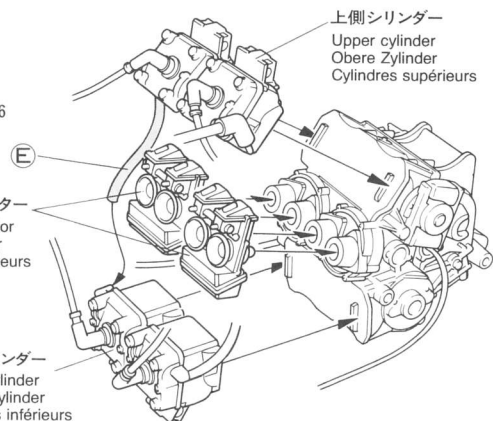
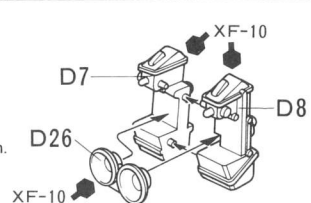

3

《フレームのくみ立て》

Frame assembly
Rahmen-Zusammenbau
Assemblage du cadre

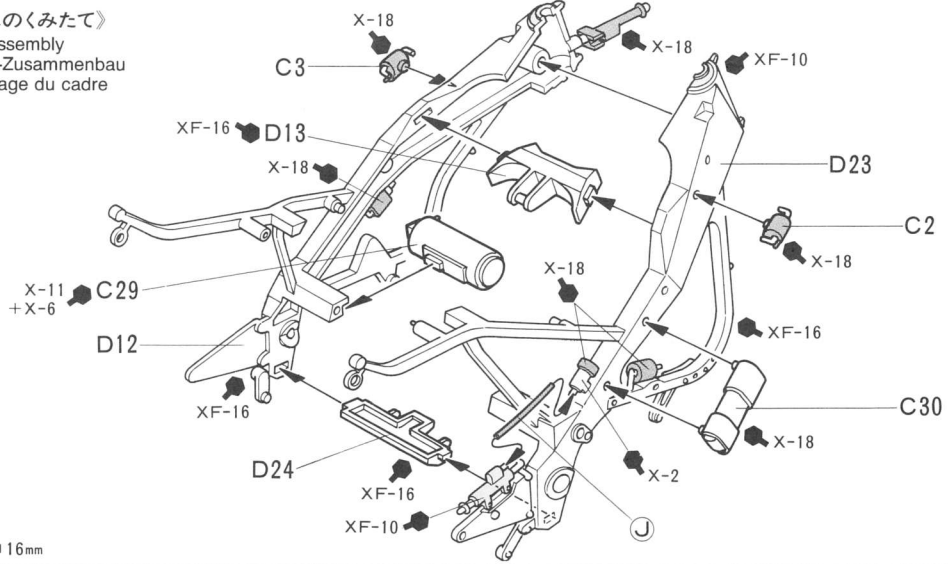

ビニールパイプ(細)
Thin vinyl tubing
Dünner Vinylschlauch
Gaine vinyl fine

16mm

4

《エンジンのとりつけ》

Attaching engine
Einbau des Motors
Fixation du moteur

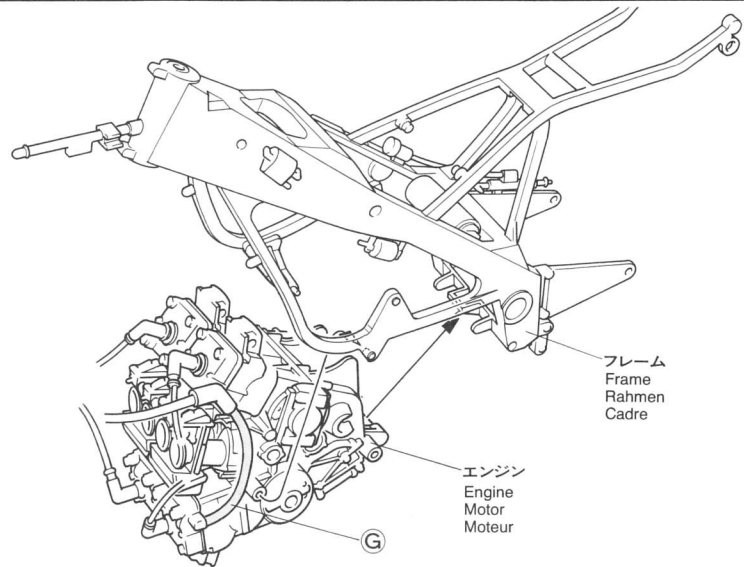

★この部分でエンジンを止めます。
★Secure it here.
★Hier befestigen.
★Fixer ici

5

《ラジエターのとりつけ》

Radiator
Kühler
Radiateur

《リヤダンパー》
Rear damper
Hinterer Stoßdämpfer
Amortisseur arrière

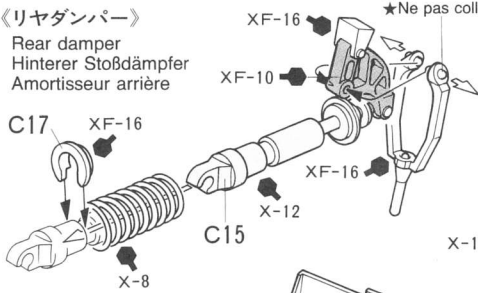

《ラジエター》
Radiator
Kühler
Radiateur

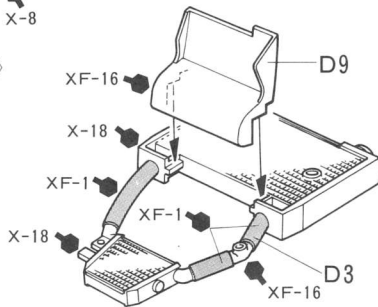

C20

★接着しません。
★Do not cement.
★Nicht kleben.
★Ne pas coller.

リヤダンパー
Rear damper
Hinterer Stoßdämpfer
Amortisseur arrière

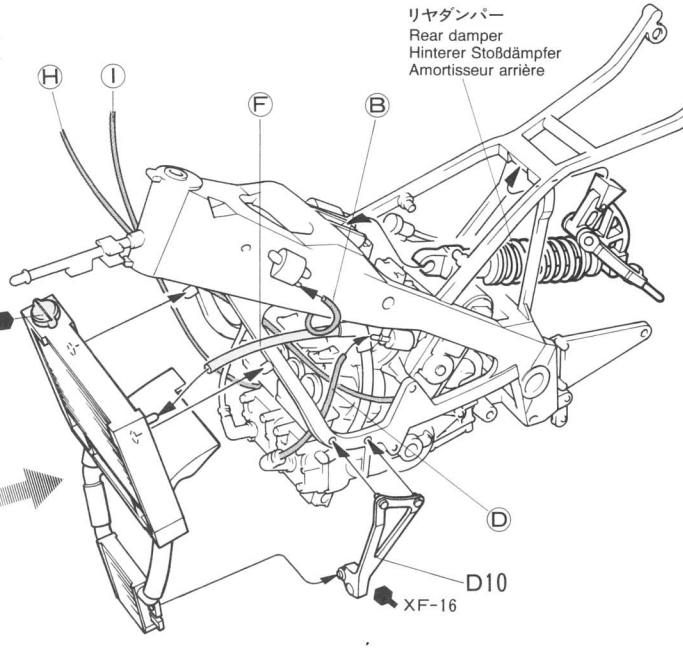

6

《リヤシングアームのくみたて》

Rear swing arm
Hinterer Schwingarm
Bras oscillant

《リヤシングアーム》

Rear swing arm
Hinterer Schwingarm
Bras oscillant

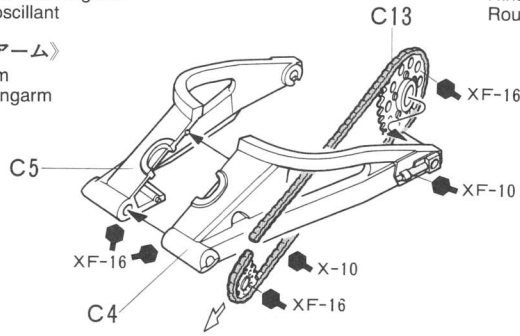

《リヤホイール》

Rear wheel
Hinterrad
Roue arrière

タイヤ(太)
Rear tire (wide)
Hinterer Reifen (breit)
Pneu arrière (large)

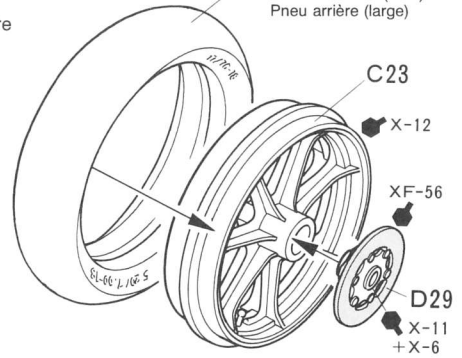

7

《リヤシングアームのくみたて》

Rear swing arm
Hinterer Schwingarm
Bras oscillant

リヤシングアーム
Rear swing arm
Hinterer Schwingarm
Bras oscillant

ビニールパイプ(細)

Thin vinyl tubing
Dünner Vinylschlauch
Gaine vinyl fine

(K) 52mm

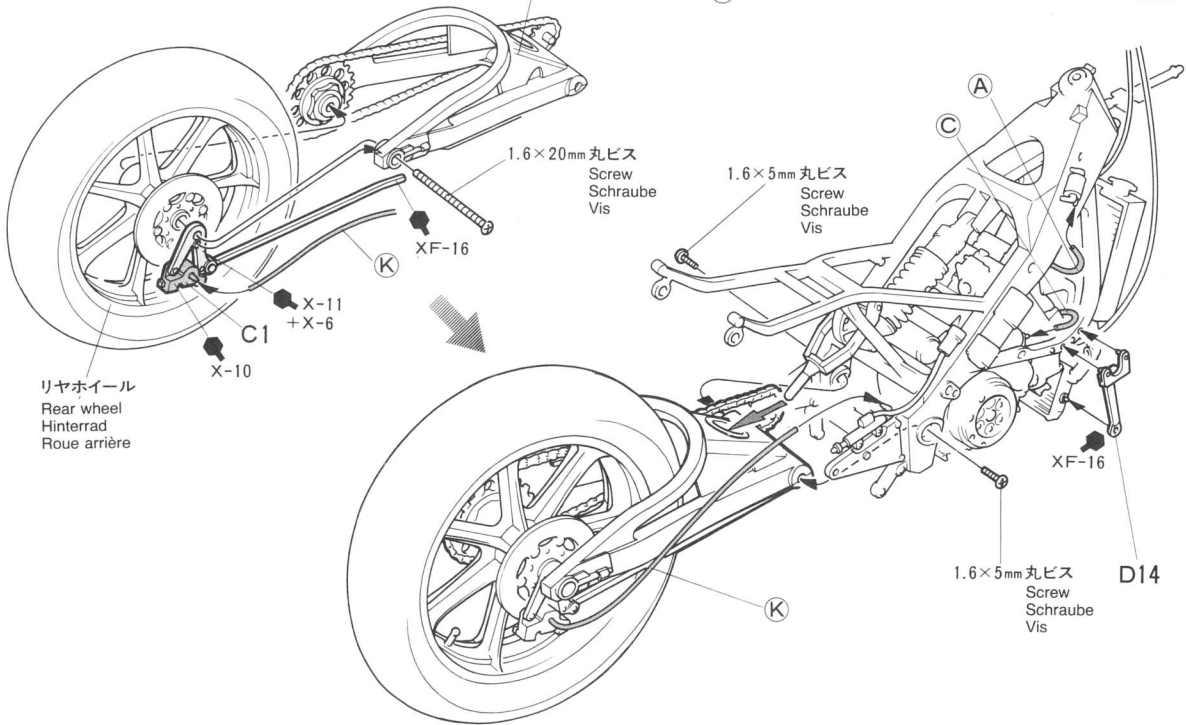

8

《下側チャンバーのとりつけ》

Under exhaust installation
Einbau Auspuff unten
Installation des échappements inférieurs

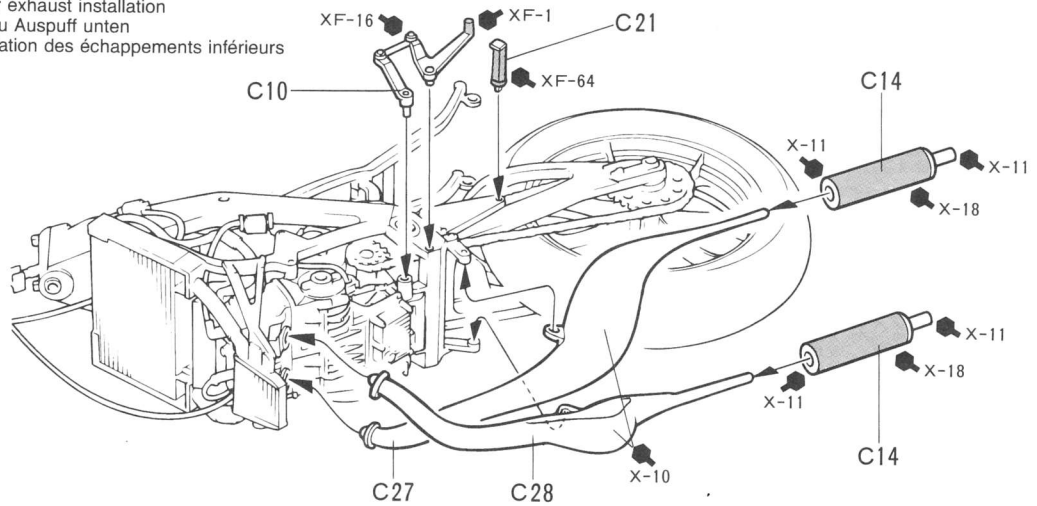

9

《上側チャンバーのとりつけ》

Upper exhaust installation
Einbau Auspuff oben
Installation des échappements supérieurs

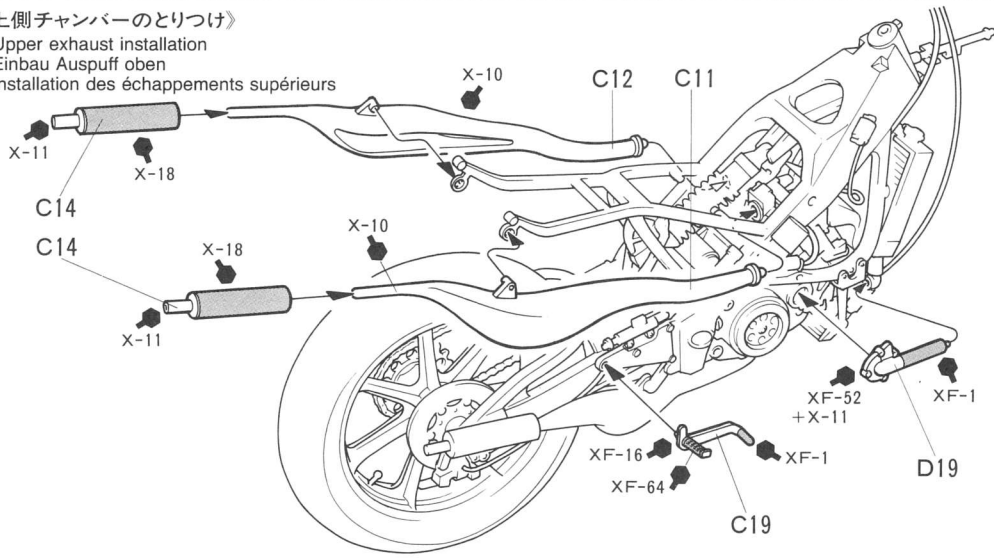

10

《フロントフォークのとりつけ》

Front fork
Vordere Gabel
Fourche avant

ビニールパイプ(細)
Thin vinyl tubing
Dünner Vinylschlauch
Gaine vinyl fine

L 46mm

2本使用します。
Make 2.
2 Satz anfertigen.
Faire 2 jeux.

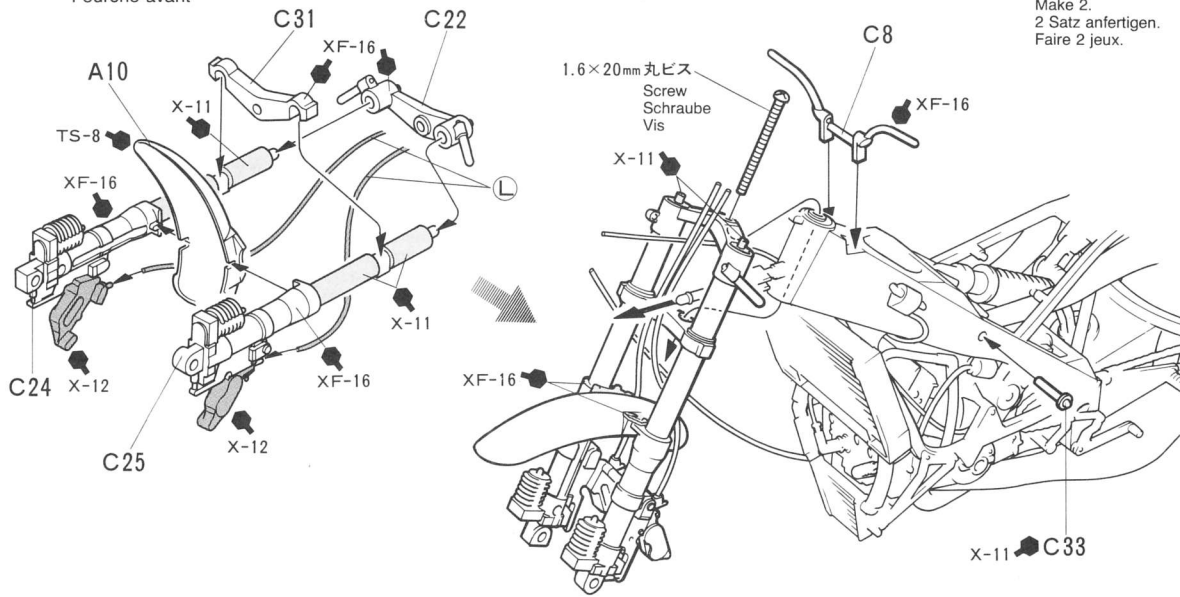

11

《メーターパネルのとりつけ》

Instrument panel
Armaturenbrett
Compteurs

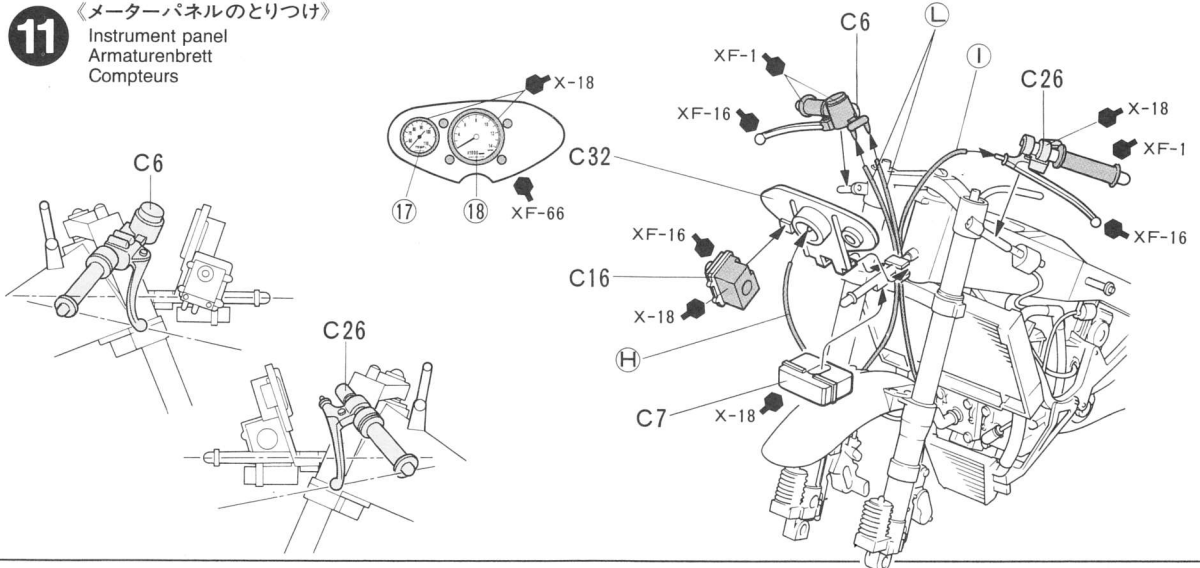

12

《タンク・シートカウルのくみため》

Tank & seat cowl assembly
Zusammenbau von Tank & Sitzverkleidung
Réservoir et dossier de selle

《フューエルタンク》

Fuel tank
Kraftstofftank
Réservoir

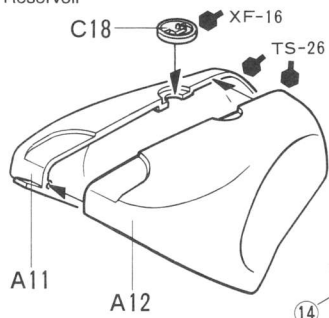

《シートカウル》

Seat cowl
Sitzverkleidung
Dossier de selle

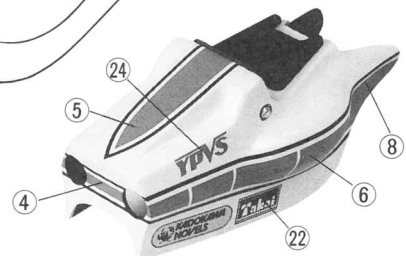
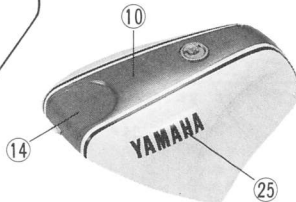
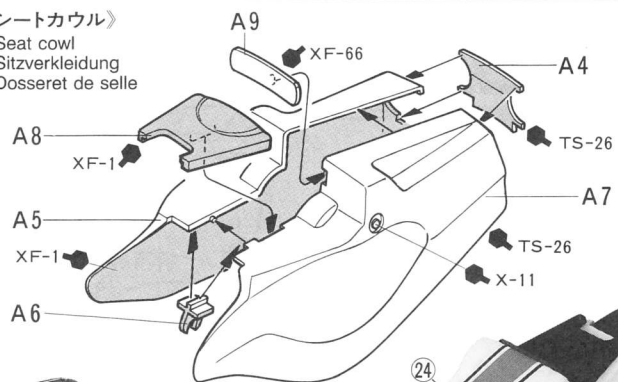

13

《カウルのくみため》

Cowling
Verkleidung
Capot

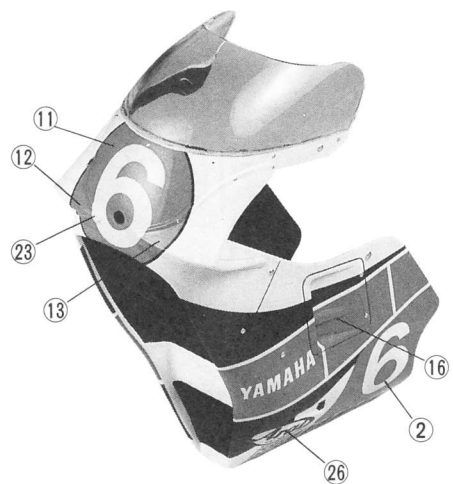
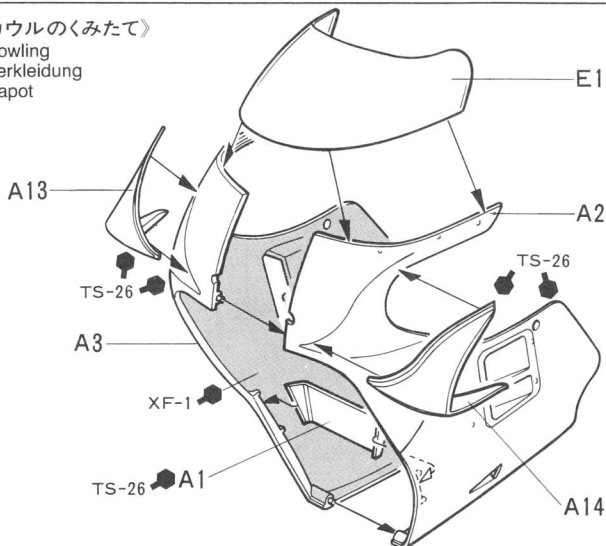

14

《タンク・シートカウルのとりつけ》

Tank & seat cowl
Tank & Sitzverkleidung
Réservoir et dossier de selle

シートカウル
Seat cowl
Sitzverkleidung
Dossier de selle

フューエルタンク
Fuel tank
Kraftstofftank
Réservoir

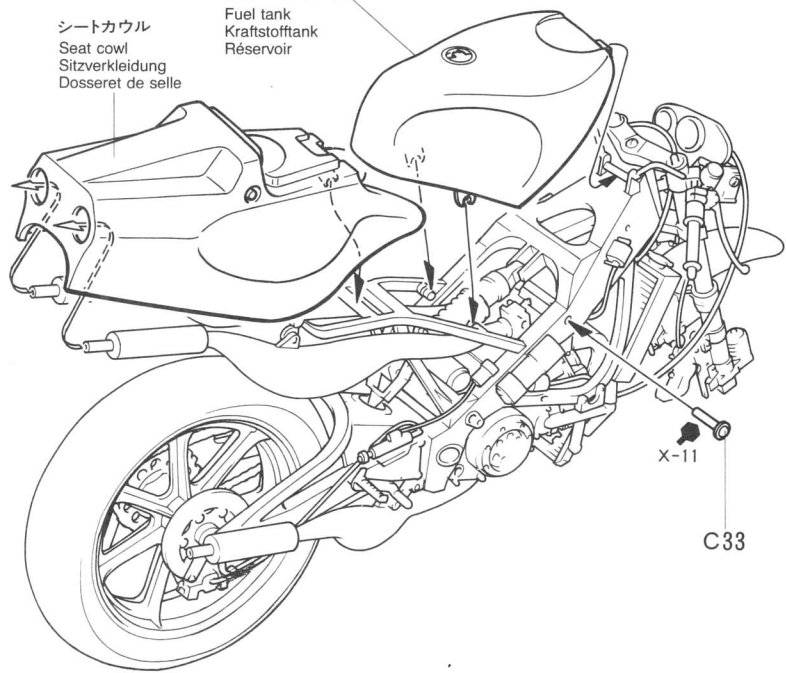
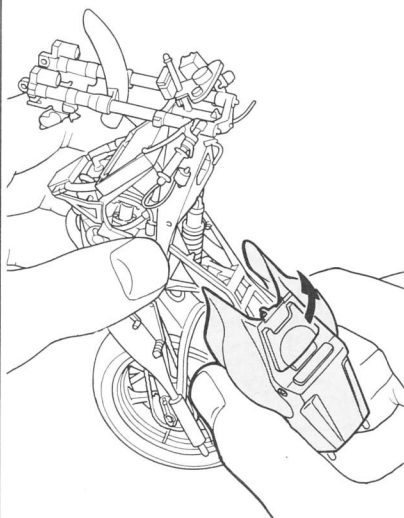

15

《カウルのとりつけ》

Attaching cowling
Einbau der Verkleidung
Fixation du carénage

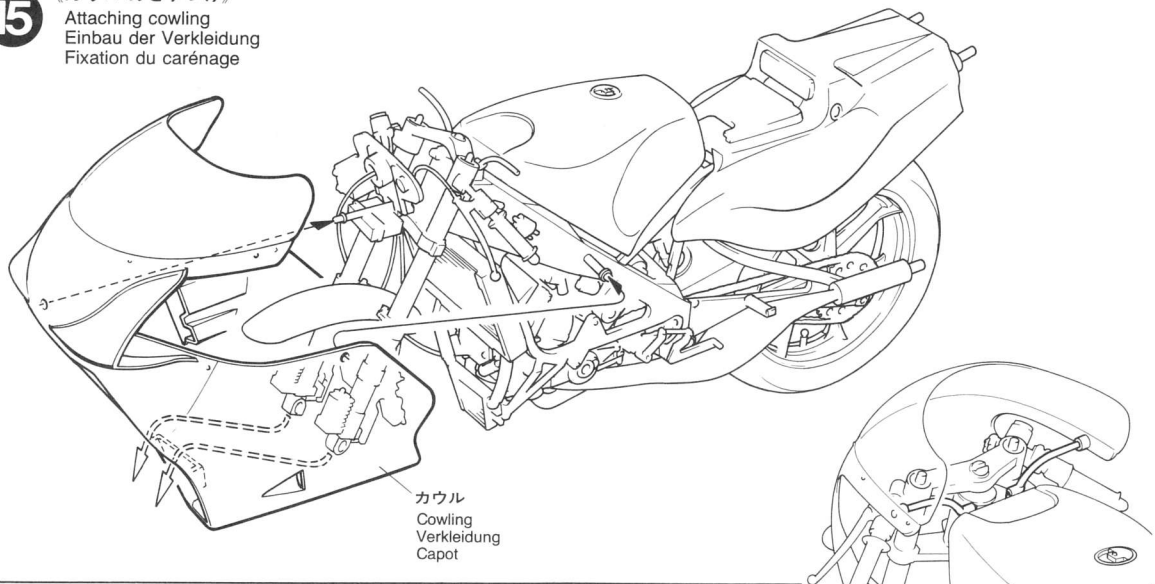

16

《フロントホイールのくみため》

Front wheel
Vorderrad
Roue avant

タイヤ(細)
Front tire (narrow)
Vorderer Reifen (schmal)
Pneu avant (étroit)

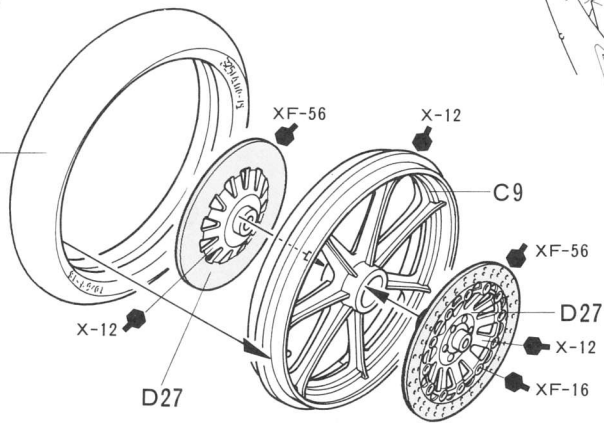

17

《フロントホイールのとりつけ》

Front wheel
Vorderrad
Roue avant

フロントホイール
Front wheel
Vorderrad
Roue avant

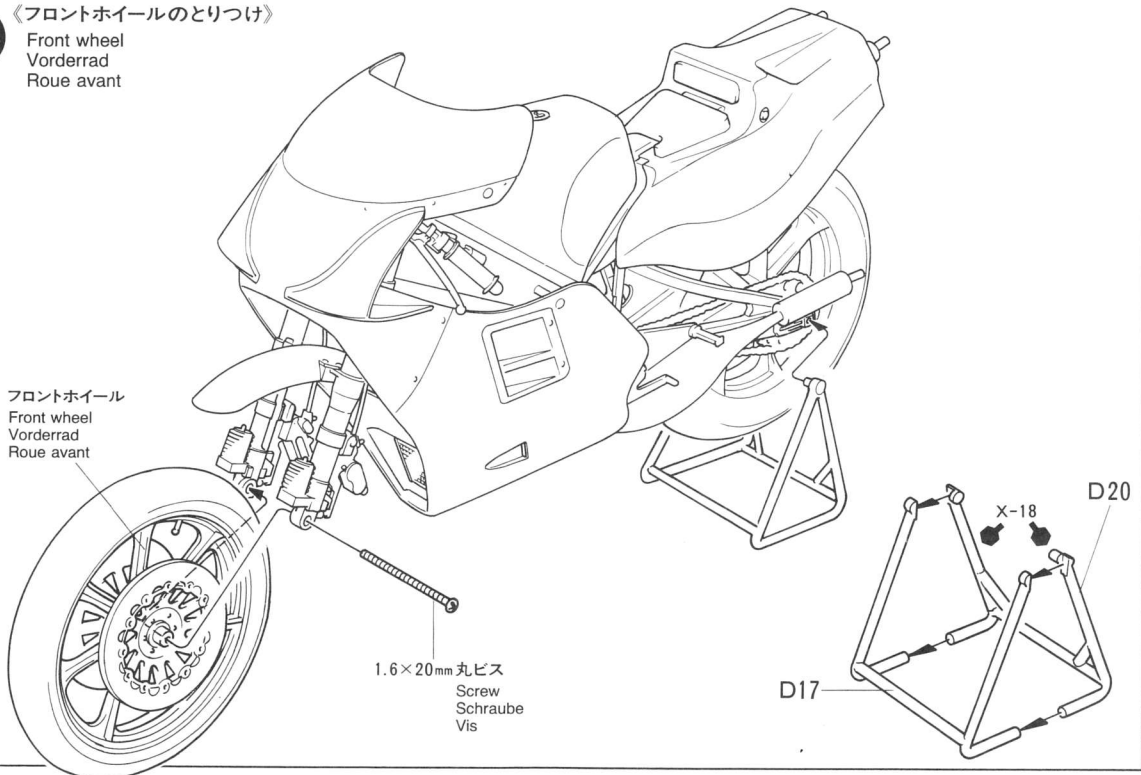

PAINTING

《YZR500(OW70)平忠彦仕様の塗装》

1983年、平忠彦選手にロードレース全日本500クラスのシリーズチャンピオンをもたらしたヤマハYZR500(OW70)は、ホワイトをベースにレッドのストロラインが入ったヤマハのワークスカラーで仕上げられています。カウリングの文字やゼッケンナンバー、ストロラインはスライドマークで用意しましたので、右図を参考に貼って下さい。また、細部の塗装は組立図中に示しました。

Painting the YZR 500 (OW70)—Tadahiko Taira Version

The Yamaha YZR 500 (OW70) Tadahiko Taira rode to win the 1983 500cc class of the All Japan Road Race was painted with red Yamaha racing stripes over a white base. The printing on the cowlings and the race numbers have been recreated as decals. Please refer to the diagram at right. Detailed painting is called out in the instruction manual.

Lackierung der YZR 500 (OW70) — Tadahiko Taira Version

Die Yamaha YZR 500 (OW70), welche Tadahiko Taira zum Sieg in der 500er Klasse bei den All-Japan Straßenmeisterschaften 1983 fuhr, war mit den roten Yamaha Rennstreifen auf weißem Grund lackiert. Die Motive auf der Verkleidung und die Startnummern wurden als Aufkleber wiedergegeben. Beachten Sie bitte das rechts stehende Diagramm. Die Detailbemalung ist in der Bauanleitung beschrieben.

Décoration de la YZR 500 (OW70) - Version Tadahiko Taira

La Yamaha YZR 500 (OW70) de Tadahiko Taira, vainqueur du Championnat du Japon 500 cm³ 1983 était peinte en blanc avec les bandes rouges Yamaha Racing. Les marquages sur le carénage et les numéros de course sont fournis sous forme de decals. Se reporter au tableau à droite. La peinture des détails est indiqué dans les instructions.

MARKINGS

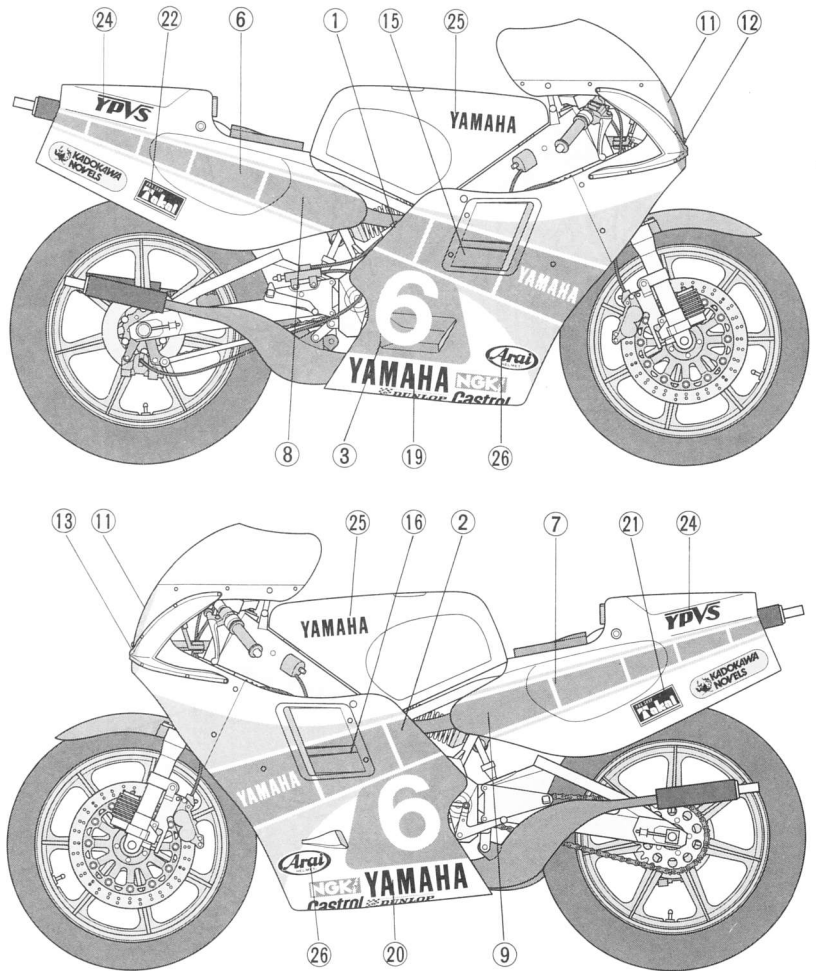

APPLICATION DES DECALCOMANIES

1. Découpez la décalcomanie de sa feuille.
2. Plongez la décalcomanie dans de l'eau tiède pendant 10 secondes environ et poser sur un linge propre.
3. Retenez la feuille de protection par le côté et

4. Placez la décalcomanie à l'endroit voulu en la mouillant avec un de vos doigts.
5. Pressez doucement la décalcomanie avec un tissu doux jusqu'à ce que l'eau en excès et les bulles aient disparu.

APPLYING DECALS

《スライドマークのはりかた》

- ① はりたいマークをハサミで切りぬきます。
- ② マークをぬるま湯に10秒ほどひたしてからタオル等の布の上におきます。
- ③ 台紙のはしを手でもち、貼る所にマークをスライドさせてモデルに移して下さい。
- ④ 指に少し水をつけてマークをぬらしながら、正しい位置にずらしします。
- ⑤ やわらかい布でマーク内側の気泡をおし出ししながら、おしつけるようにして水分をとります。

DECAL APPLICATION

1. Cut off decal from sheet.
2. Dip the decal in tepid water for about 10 sec. and place on a clean cloth.
3. Hold the backing sheet edge and slide decal onto the model.
4. Move decal into position by wetting decal with finger.
5. Press decal gently down with a soft cloth until excess water and air bubbles are gone.

ANBRINGUNG DES ABZIEHBILDES

1. Abziehbild vom Blatt ausschneiden.
2. Das Abziehbild ungefähr 10 Sek. in lauwarmes Wasser tauchen, dann auf sauberen Stoff legen.
3. Die Kante der Unterlage halten und das Abziehbild auf das Modell schieben.
4. Das Abziehbild an die richtige Stelle schieben und dabei mit dem Finger das Abziehbild naßmachen.
5. Das Abziehbild mit weichem Stoff ganz andrücken, bis kein überflüssiges Wasser und keine Luftblasen mehr vorhanden sind.

AFTER MARKET SERVICE CARD

When purchasing Tamiya replacement parts, please take or send this form to your local Tamiya dealer so that the parts required can be correctly identified and supplied. Please note that specifications, availability and price are subject to change without notice.

Parts code	ITEM 14075
0000188	A Parts
0601047	C Parts
0601048	D Parts
0000195	E Parts
9401255	Tire Bag
1421408	Decal
1051442	Instructions

YAMAHA YZR500(OW70)

TAIRA VERSION

1/12 オートバイシリーズ NO.75

ヤマハYZR500(OW70)平忠彦仕様

部品を紛失したり、破損なされた方は、このカードの必要部品を丸でかこみ代金を現金書留又は定額為替で田宮模型アフターサービス係までお申し込み下さい。

お問合せ電話番号 静岡 054-283-0003
東京 03-3899-3765(静岡へ自動転送)
営業時間/平日(月～金曜日)8:00～17:00 祝日▶休み

A 部品	530円
C 部品	470円
D 部品	470円
E 部品	290円
タイヤ袋詰	330円
マーク	280円
説明図	320円

上記の価格は予告なく変更となる場合がありますので御了承下さい。

《郵便振替のご利用法》郵便局の振替用紙の通信欄に ITEM 番号、スケール、製品名、部品名、数量を必ず記入し、口座番号欄に 00810-9-1118、加入者名欄に 田宮模型、払込人住所欄すべてにあなたの住所、氏名、郵便番号、電話番号を記入し代金をそえてお払下さい。その時下のカードは必要ありません。

For Japanese use only! ☆ITEM 14075

住所	<input type="text"/>
電話 ()	-
氏名	<input type="text"/>

田宮模型
静岡市恵田原3-7 〒422-8610